

PRODUKTBESKRIVNING

DB-BS är en linjär luft pump med dubbla membran och beröringsfri kraftöverföring. Mekaniken består av ett permanentmagnetiserat ankare som i ändarna är infäst i membran. Elektromagneter som omsluter ankaret skapar en 50 Hz oscillerande rörelse. Den beröringsfria kraftöverföringen ger en tyst konstruktion utan friktionsförluster.

DB-BS har ett minimalt antal sliddelar vilket gör att erforderligt underhåll inskränker sig till rengöring av luftfiltret samt eventuellt membranbyte.

Då DB-BS inte behöver smörjning avger den alltid en ren luft fri från smörjmedel och andra föroreningar.

DB-BS är speciellt lämpad för inbyggnad och för OEM-applikationer.

DB-BS är tillverkad av gjuten aluminium med utanpåliggande membran.

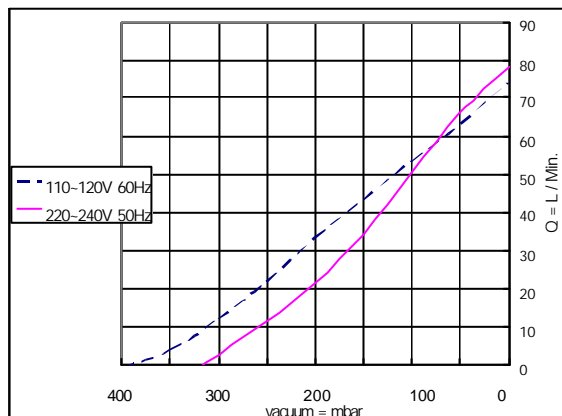
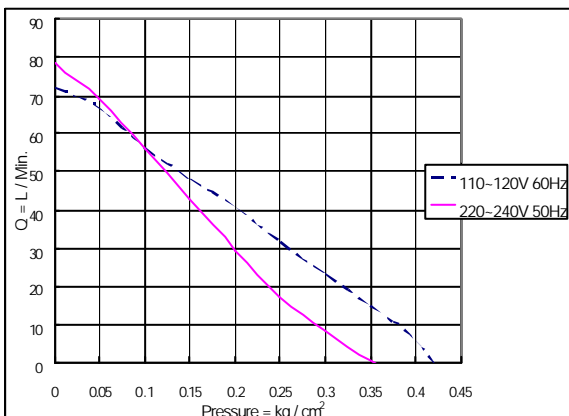
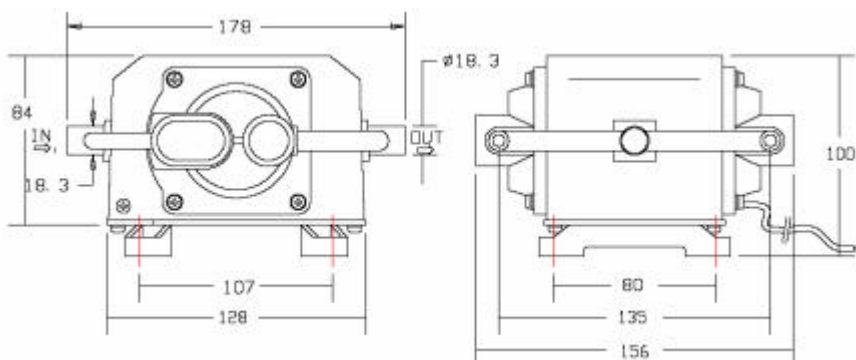
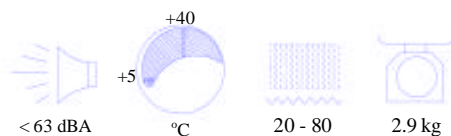

Modell	Spänning (VAC)	Frekvens (HZ)	Tryck (kg/cm ²)	Flöde (LPM)	Amp	Max. Vakuüm (Mbar)
DB40BS	110 ~ 120	60	0.13	50	1	383
DB40BS	220 ~ 240	50	0.13	48	0.45	312

UGAB AB

Box 64
SE-243 22 Höör

Telefon
0413-245 40

Telefax
0413-231 83

E-post
post@ugab.se

URL
www.ugab.se